

FÖRSLAG TILL BYGGNADSPÄN FÖR DELAR AV

BOO 1¹³ OCH 1¹⁴ M. FL.

UTI BOO SOCKEN, STOCKHOLMS LÄN.

Upprättat & länssarkitektkontoret i Stockholm år 1940.

Gunnar Westberg

Kopiens likhet med originalet betygas.
Stockholm den 18 sept. 1941
STATENS REPRODUKTIONSANSTALT
P. Swarnstedt

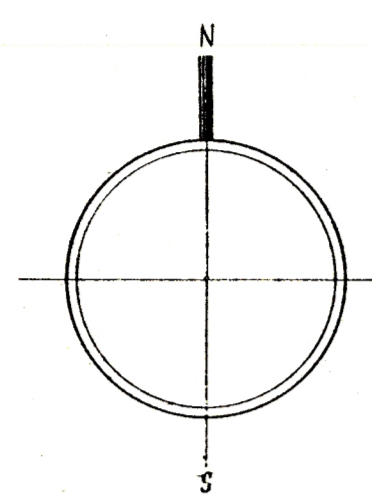

GUSTAFSVIKS ÄGDOR



BETECKNINGAR:

- Gräns för byggnadsplanen.
- Kvartergräns.
- Gräns mellan kvartersdelar med olika bestämmelser.
- Gräns för allmän plats.
- Förslagen fastighetsgräns, ej avsedd att fastställas.
- [A] Område för allmän byggnad.
- [B] Område för bostadsändamål.
- [C] Område, som icke får bebyggas.
- [//] Ledningsområde.
- [] Gatumark.
- [] Allmän plats.
- [] Förslagen byggnadsplats.
- + 0.0 Gatuhöjd.
- Befintlig väg.
- [] Befintliga byggnader.
- Odlingsträsk.
- Nivåkurvor.
- Dike.
- o Polygonpunkt.
- 1515 Jordregisternummer.
- Befintlig fastighetsgräns.

År 1941 den 15 maj
fastställdes denna byggnadsplan
på sätt Kungl. Maj:ts befallningshavandes
beslut samma dag närmare utvisat, betygat
Stockholm & landskansliet som ovan.
På tjänstens vägnar:
Olof Ljungström



Skala 1:2000

FÖRSLAG TILL BYGGNADSPLAN FÖR DELAR AV
BOO 1¹³ OCH 1¹⁴ M. FL.
 UTI BOO SOCKEN, STOCKHOLMS LÄN.

Upprättat å länssarkitektkontoret i Stockholm år 1940.

Arvid Carlberg

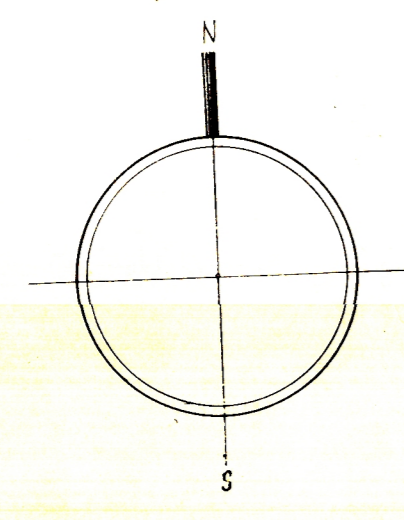

GUSTAFSVIKS ÅGUR



- BETECKNINGAR:
- Gräns för bygnadsplanen.
 - - - - - Kvartersgräns.
 - · - · - Gräns mellan kvartersdelar med olika bestämmelser.
 - · · · · Gräns för allmän plats.
 - - - - - Föreslagen fastighetsgräns, ej avsedd att fastställas.
 - A □ Område för allmän byggnad.
 - B □ Område för bostadsområdemål.
 - □ □ □ □ Område, som icke får bebyggas.
 - ▨ ▨ ▨ ▨ ▨ Ledningsområde.
 - ▨ ▨ ▨ ▨ ▨ Gatumark.
 - □ □ □ □ Allmän plats.
 - □ □ □ □ Föreslagen byggnadsplats.
 - + 0.0 Gatuhöjd.
 - - - - - Befintlig väg.
 - ▨ ▨ ▨ ▨ ▨ Befintliga byggnader.
 - - - - - Odlingsgräns.
 - - - - - Nivåkurvor.
 - - - - - Dike.
 - o Polygonpunkt.
 - 1515 Jordregisternummer.
 - - - - - Befintlig fastighetsgräns.



Denna detaljplan har ändrats genom beslut 4008-89-30. Se akt 2865/158.

Denna detaljplan har ändrats genom beslut 2000-06-06. Se akt 2000/62.

*faste.
1941-05-15*

6786 B 82

Efter 1 juli 1987 har för detta planområde tillkommit en ny planbestämmelse med följande lydelse:

Bygglov skall inte lämnas till åtgärd som innebär väsentlig ändring av markens användning förrän viss trafik, vatten- och avloppsanläggning har kommit till stånd.

Stadsarkitektkontoret

Efter 1 juli 1987 har för detta planområde tillkommit en ny planbestämmelse med följande lydelse:

Bygglov skall inte lämnas till åtgärd som innebär väsentlig ändring av markens användning förän viss trafik, vatten- och avloppsanläggning har kommit till stånd.

Stadsarkitektkontoret

Avskrift.

Kungl. Maj:ts befallningshavande
i Stockholms län.
Landskansliet.

STADSARKITEKTKONTORETS ARKIVEX.

Resolution.

Överlämnas till byggnadsnämnden i Boo socken med tillkännagivande,
att bilagda beslut numera vunnit laga kraft ävensom att kopia av
den till ärendet hörande kartan kommer att snarast möjligt tillställas
nämnden.

Stockholm å landskansliet den 28 juli 1941.

På tjänstens vägnar:

Olof Ljungström

32/106 SBL: 1940

Rätt avskrivet betygar:

[Handwritten signature]

Avskrift av avskrift.

32/106 SBD: 40.

Utdrag av protokoll, hållet inför Kungl. Maj:ts befallningshavande i Stockholms län å landskansliet den 15 maj 1941.

Med en den 21 november 1940 hit ingiven ansökning hade Boo Lantbruksaktiebolag i likvidation för fastställelse hit överlämnat förslag till byggnadsplan för delar av fastigheterna Boo 1:13 och Boo 1:14 m.fl. i Boo socken, vilket förslag åskådliggjorts å en å länsarkitektkontoret i länet år 1940 upprättad karta med därtill hörande beskrivning och byggnadsplanebestämmelser. Vid ansökningen hade jämväl fogat förslag till avloppsplan bland annat för ifrågavarande område.

I ärendet hade yttranden avgivits av överlantmätaren och länsarkitekten i länet.

Härefter hade Kungl. Maj:ts befallningshavande i föreskriven ordning lämnat vederbörande markägar, kommun, vägstyrelse och byggnadsnämnd ävensom andra, vilkas rätt kunde av förslaget beröras, tillfälle atthit inkomma med skriftliga erinringar mot detsamma.

Med anledning härav hade från --- och --- inkommit särskilda skrifter i ärendet, varefter länsarkitekten ånyo avgivit yttrande.

Vidare hade sökanden inkommit med påminnelser i ärendet.

Efter antecknande härav meddelades följande

B e s l u t.

Kungl. Maj:ts befallningshavande prövar, med stöd av 60 § stadsplane-lagen, skäligen fastställa ifrågavarande förslag till byggnadsplan för delar av fastigheterna Boo 1:13 och Boo 1:14 m.fl. i Boo socken, sådant samma förslag åskådliggjorts å ovannämnda karta med därtill hörande beskrivning och byggnadsplanebestämmelser av den lydelse härvid fogade bilagor (Bil. A och bil. B) utvisa, dock att från fastställelse undantages å kartan angiven fastighetsindelning.

Därjämte förpliktas sökandebolaget att för den av länsarkitekten i ärendet utförda granskningen till Kungl. Maj:ts befallningshavande inbetala avgift till statsverket med ett belopp av tjugu kronor, vilken avgift skall debiteras å denna expedition.

Den, som icke åtnöjes med detta beslut, äger att däruti hos Kungl. Maj:t i underdånighet söka ändring genom besvär, vilka, av den klagande själv eller lagligen befullmäktigat ombud underskrivna, skola till Kungl. Kommunikationsdepartementets expedition ingivas före klockan tolv å trettiende dagen, om enskild part klagar, men, om klagan föres av menighet, å fyrtiofemte dagen efter härav erhållen del, den dagen räknad, då sådant sker, eller ock, om helgdag då inträffar, å nästa söckendag därefter, vid vilka besvär skall fogas bevis om tiden, då beslutet blivit klaganden delgivet; varande dock klagande även medgivet att på eget äventyr i betalt brev med allmänna posten besvären till Kungl. departementet insända.

På tjänstens vägnar:

Bengt Fogelberg.

Avskriftens riktighet bestyrkes i tjänsten:

E. Ericsson

Rätt avskrivet av avskriften betygat:

Ann *Stenlund*
.....

Avskrift av avskrift.

Bil. A.

B e s k r i v n i n g

Över förslag till byggnadsplan för fastigheterna Boo 1:13 och 1:14
m.fl. i Boo socken, Stockholms län.

Området, som omfattar omkring 33 hektar, är beläget nordost om Boo gamla kapell. För angränsande områden finnas avstyckningsplaner godkända.

Tillfart till området sker å befintliga vägar från väster, söder och öster. Mark finnes reserverad för en huvudväg genom området, som utgör fortsättning på en i regionsplanen för Stockholm med omnejd upptagen, från väster kommande huvudväg av andra ordningen. Området är avsett för villabebyggelse i högst två våningar å tomtplatser, vilka som regel icke böra understiga 1.700 kvadratmeters areal. Områdets disposition i övrigt framgår av byggnadsplanekartan. Utredning rörande områdets förseende med vatten och avlopp har verkställts av Ribbings ingenjörbyrå.

Stockholm i november 1940

LÄNSARKITEKTKONTORET

I STOCKHOLMS LÄN

Cunnar Wetterling.

Avskriftens riktighet bestyrkes i tjänsten:

E. Ericsson

Rätt avskrivet av avskriften betygar:

Carl Th. Adren
.....

F ö r s l a g

till byggnadsplanebestämmelser för delar av Boo 1:13 och 1:14 m.fl. i Boo socken, Stockholms län.

§ 1.

Områdets användning.

- mom. 1. Å med B littererat område får endast uppföras fristående huvudbyggnader för bostadsändamål samt de uthus och därmed jämförliga byggnader, som erfordras för de å tomten boendes behov.
- mom. 2. Å med A littererat område får endast uppföras byggnader för allmänt ändamål.
- mom. 3. Med prickning ytbetecknat område får ej bebyggas.
- mom. 4. Å med L betecknat område må ej sådana åtgärder vidtagas, som förhindra framdragande av ledningar för andra tomtägars behov.
- mom. 5. I uthus eller gårdsbyggnad må bostad ej inredas.
- mom. 6. Inom byggnadsplaneområdet får ej uppföras byggnad för industriellt ändamål.

§ 2.

Tomts storlek.

Tomt må i allmänhet ej understiga 1.700 kvadratmeter, vilken areal må kunna minskas till lägst 1.500 kvadratmeter, varvid den i planen illustrationsvis angivna fastighetsindelningen såvitt möjligt bör följas.

§ 3.

Byggnaders antal och storlek.

- mom. 1. Å med B betecknat område får å varje tomt endast en huvudbyggnad uppföras.
- mom. 2. Inom med B littererat område får byggnaders sammanlagda yta ej upptaga mera än 1/10 av tomten, dock högst 150 kvadratmeter. Uthus må ej upptaga mera än sammanlagt 30 kvadratmeter.

§ 4.

Byggnaders läge å tomt.

- mom. 1. Huvudbyggnad må ej förläggas närmare gräns mot väg eller grann-tomt än 6 meter.
- mom. 2. Byggnad skall i möjligaste mån förläggas så som å kartan illustrationsvis angivits.

- mem. 3. Uthus och därmed jämförliga byggnader må ej förläggas på mindre avstånd från tomtgräns än 4,5 meter. Dock må, där grannar så överenskomma, och byggnadsnämnden finner så utan elägenhet kunna ske, uthus förläggas i gräns mot granntomt. När uthus sammanbyggas i tomtgräns, skola de givas med varandra liknande utformning.
- mem. 4. Avståndet mellan skilda byggnader på samma tomt får ej göras mindre än den största för någöndera av byggnaderna med givna största höjden, dock minst 4,5 meter.

§ 5.

Fönster till bonings- och arbetsrum.

Framför fönster till bonings- och arbetsrum skall ett område av minst 9 meters bredd lämnas obebyggt. Nämda mått må dock underskridas, där rummets behov av daggljus är nöjaktigt tillgodosett genom annat fönster.

§ 6.

Byggnaders höjd och våningsantal.

- mem. 1. Inom med B littererat område får huvudbyggnad ej uppföras med mera än två våningar och ej till större höjd än 7 meter. Därutöver må vind icke inredas för bostads- eller arbetsrum.
- mem. 2. Inom med A littererat område får huvudbyggnad ej uppföras till större höjd än 10,5 meter.
- mem. 3. Uthus och därmed jämförliga byggnader må ej uppföras med mera än en våning och ej till större höjd än 2,5 meter. Den totala höjden (till taknock) å sådan byggnad får ej göras större än 3,0 meter.

§ 7.

Taklutning.

Tak får ej givas större lutning mot horisontalplanet än 30 grader.

§ 8.

Allmänna bestämmelser.

- mem. 1. Vad ovan är sagt angående tomt skall i tillämpliga delar gälla även tomtplats.
- mem. 2. Där byggnadsnämnden prövar sådant oundgängligen behöfligt och det med hänsyn till förhållandena i övrigt kan anses motiverat må smärre avvikelser medgivas beträffande hushöjd, taklutning och gränser mellan olika bestämmelseområden.

Stockholm i augusti 1940

Avskriftens riktighet bestyrkes
i tjänsten: E. Ericsson
Rätt avskriftet av avskr. betygar:

LÄNSARKITEKTKONTORET
I STOCKHOLMS LÄN
Gunnar Wetterling